

RG1050

Data druku 28.10.2023

Dane techniczne

UWAGA: Na zdjęciu widać ogólny przykład produktu.

Numer artykułu	4301486
Masa	185 kg
Cinienie hydrauliczne	25 MPa
Sia chwytaka, maks. przy rozwieraniu	12 kN
Sia chwytaka przy zetknięciu brzegów	21 kN
Udwig, maks.	1300 kg
Szybkozczce tiltrotatora	S80, QC70-55, QC80, CW30 0°, CW30 10°

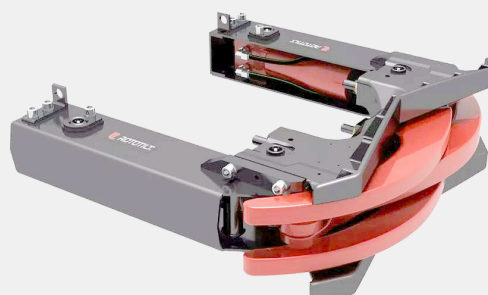

Specyfikacja pomiarowa

A	B	C
1050 mm	515 mm	975 mm

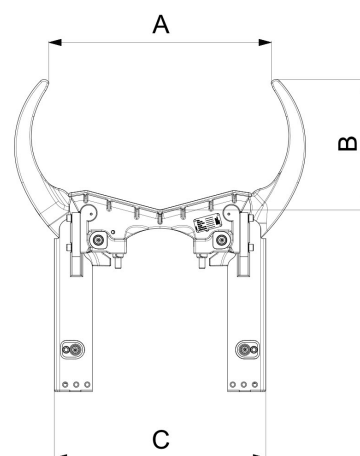

Produkty na zdjęciach mogą posiadać dodatkowe akcesoria i funkcje. Dane techniczne i masy mogą się różnić w zależności od konfiguracji i sprzętu. Zastrzegamy sobie prawo do wprowadzenia zmian w specyfikacji lub w budowie produktów bez wcześniejszego powiadomienia i nie bierzemy odpowiedzialności za ewentualne błędy merytoryczne. Na różnych rynkach mogą występować różnice w programach produktów i standardach wyposażenia. Aby uzyskać więcej informacji na temat aktualnych specyfikacji produktowych, miejscowych wariantów oraz wyposażenia specjalnego, skontaktuj się z najbliższym przedstawicielstwem handlowym naszej firmy.